

Манометр для измерения абсолютного давления Нержавеющая сталь, с пластинчатой пружиной Модели 532.51 - 532.54, Класс точности: 0.6 ... 2.5

WIKA Типовой лист PM 05.02

Применение

- Измерения абсолютного давления, исключая влияние атмосферного давления
- Для измерения газообразных и жидких, в случае применения соединительного фланца также для загрязнённых и вязких измеряемых сред
- Контроль компрессоров
- Контроль упаковочных систем
- Измерения давления паров и жидкостей

Специальные особенности

- Высокая стойкость к перегрузкам
- Продолжительный срок службы
- Полость измерительного элемента защищена от некомпетентного доступа, DT-GM 86 08 176
- Могут комплектоваться электроконтактами и местным датчиком
- Диапазоны измерений абсолютного давления от 0 ... 25 мбар



Манометр абсолютного давления Модель 532.51

Описание

Номинальный размер
100,160

Класс точности (EN 837-3/6)

Тип 532.51	HP 160:	0,6
Тип 532.52		1,0
Тип 532.53		1,6
Тип 532.54		2,5

В условиях перепада давления, точность измерений обеспечивает показания от 955 до 1065 мбар

Диапазон измерения

0...25 мбар до 0...25 бар абсолютного давления или другие эквивалентные единицы давления.

Рабочие диапазоны

Постоянное: ВПИ (верхний предел измерения)
Переменное: 0,9 x ВПИ

Стойкость к перегрузкам

абсолютное давление 1 бар (атмосферное давление), помимо этого 10 x конечного значения шкалы, макс. 25 бар абсолютного давления

Допустимые температуры

окружающая среда: -20...+60 °C
измеряемая среда : максимум +100 °C

Влияние температуры

Погрешность показаний при отклонении от нормальной температуры измерительной системы +20 °C

макс. ±0.8 %/10 K от верхнего предела измерений

Пылевлагозащита

IP 65 по EN 60 529 / IEC 529

Стандартное исполнение

Соединение (контакт со средой)

CrNi-сталь 1.4571, наружная резьба G S B, SW 22 (EN 837-3/7.3)

Чувствительный элемент (контакт со средой)

≤ 0,4 бар: CrNi-сталь 1.4571

> 0,4 бар: Duraatherm (NiCrCoCrNi-сплав)

Измерительная камера (контакт со средой)

CrNi-сталь 1.4571

Стрелочное устройство

CrNi-сталь

Циферблат

алюминиевый, белый с черными цифрами

Стрелка

регулируемая, алюминиевая чёрного цвета

Подстройка нуля

при помощи регулируемой стрелки (или передвижного приспособления у приборов с электроконтактами или с жидкостным наполнением)

Корпус

CrNi-сталь, с отв-ем для выравнивания давления

Стекло

безопасное ламинированное стекло

Кольцо

байонетное кольцо, CrNi-сталь

Монтаж

Крепление через крепёжную кромку спереди или с тыльной стороны (на выбор), жёсткое крепление или с помощью кронштейна для крепления прибора к стене или монтаж к трубе (на выбор)

Конструкция и принцип действия

- Пластинчатая пружина (1) разделяет полость с измеряемым давлением элемента (3) и камеру эталонного давления (2) с нулевым абсолютным давлением
- Перепад давлений между полостью с измеряемым давлением (3) и камерой эталонного давления (2) вызывает деформирование (измерительный путь) пластинчатой пружины (1)
- Опорная поверхность защищает чувствительный элемент от воздействий нагрузки избыточного давления
- Путь измерения выводится из напорных камер через меха или гофрированную трубу, и переносится шатуном на стрелочный механизм

Вариантные исполнения

- Другие присоединения к процессу
- Гидрозаполнение (Модель 533.XX)
- Безопасное исполнение (Модель 53X.3X)
- стойкость к перегрузкам > 10 x конечного значения шкалы
- Измерительная система-Монель (Модель 56X.XX)
- Стойкость температуры измерительной среды >100°C
- Открытый присоединительный фланец
- Миниатюрный фланец для вакуумной техники DN 10/32 DIN 28 403 (контакт со средой)
- Крепёжная кромка спереди или с тыльной стороны (принять во внимание изм.ёмкость!)
- Крепление кронштейном к стене или монтаж к трубе (типовой лист AM 09.07)
- Электроконтакты (тип.лист AE 08.01)
- Датчик Холла (тип.лист AE 08.02)

Специальное исполнение

Модель 532.53 с растянутым диапазоном начала шкалы

Диапазон 0...1020 мбар абсолютного давления, рабочий диапазон 0...30 мбар в классе 1,6 растянут до ок.130°



Иллюстрация принципа действия



Размеры в мм

Стандартное исполнение

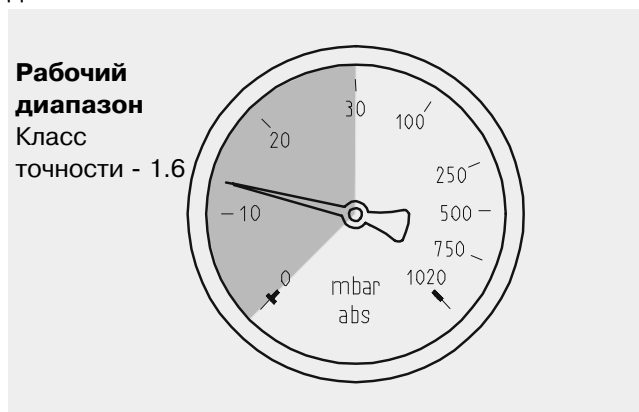
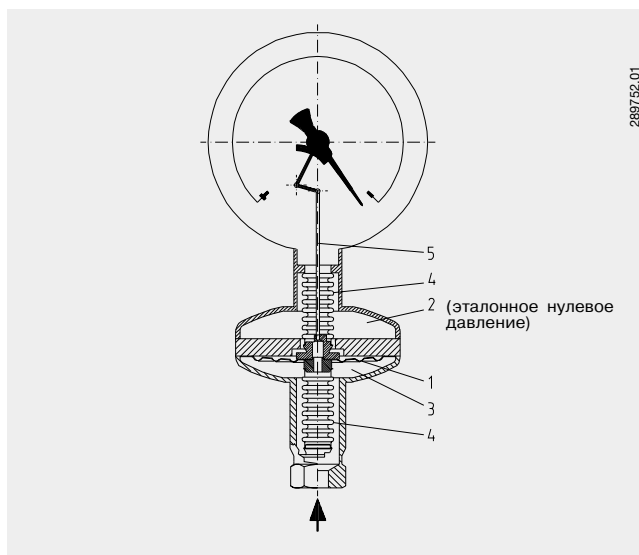
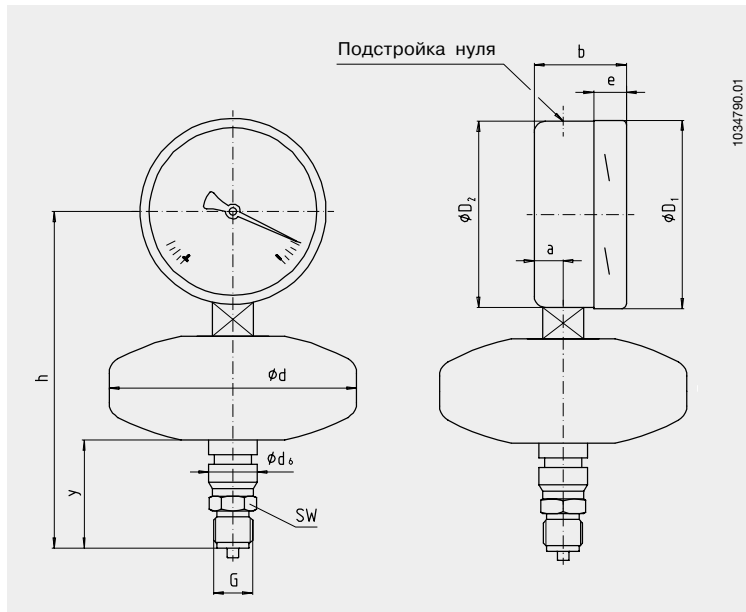

НР	Диапазоны в бар	Размеры в мм							G	h ± 1	y	SW	Масса в кг
		a	b	D ₁	D ₂	d	d ₆	e					
100	≤ 0.4	15.5	49.5	101	99	133	26	17.5	G 1/2 B	185	58	22	1.80
100	> 0.4	15.5	49.5	101	99	76	26	17.5	G 1/2 B	177	66	22	1.20
160	≤ 0.4	15.5	49.5	161	159	133	26	17.5	G 1/2 B	215	58	22	2.30
160	> 0.4	15.5	49.5	161	159	76	26	17.5	G 1/2 B	207	66	22	1.60

Стандартные присоединения и уплотнения в соответствии с EN 837-3 / 7.3

Варианты соединительных фланцев

Фланец по DIN 2501
DN 15 ... 50, PN 6 / 40

Миниатюрный фланец
по DIN 28 403
DN 10 ... 32

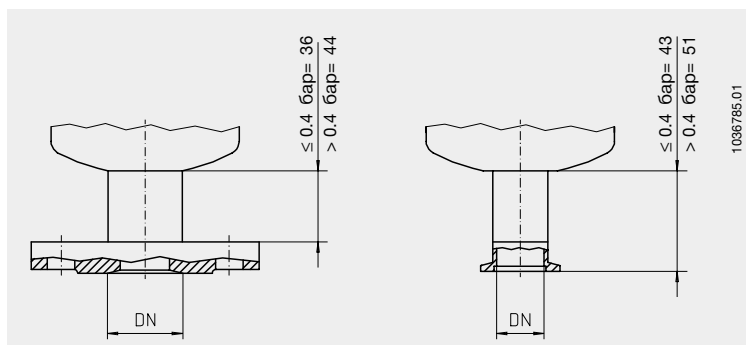

Форма заказа

Модель/Номинальный размер/Диапазон/Размер присоединения/Положение присоединения/Варианты

Спецификации и размеры, приведенные в данном документе, отражают техническое состояние изделия на момент выхода данного документа из печати. Возможные технические усовершенствования конструкции и замена комплектующих производятся без предварительного уведомления.



WIKА Alexander Wiegand GmbH & Co. KG

Alexander-Wiegand-Strasse 30

63911 Klingenberg/Germany

Phone (+49) 93 72/132-0

Fax (+49) 93 72/132-406

E-Mail info@wika.de

www.wika.de