

Манометрический термометр Ограничитель безопасной температуры Модель SB15

WIKAI Типовой лист TV 28.03



Дополнительные
сертификаты см. на стр. 5

Применение

- Контроль температуры воды, нефти и газа
- Компрессоры
- Парогенераторы
- Устройства контроля и ограничивающие устройства для теплогенерирующих систем

Преимущества

- Высокая надежность срабатывания
- Термометр и термоограничитель в одном приборе
- Отключение в случае разрыва капилляра



Термоограничитель, модель SB15

Описание

При любом сбое в системе термоограничитель модели SB15 переводит ее в безопасный режим.

Контактный диск, установленный на стрелке, приводит в действие операцию переключения в микропереключателе при достижении нерегулируемой точки переключения или в случае разрыва капилляра и блокирует текущее состояние.

Сброс производится с помощью специального инструмента и возможен после понижения температуры примерно на 3 % от полного диапазона, если не произошло разрыва капилляра.

Стандартное исполнение

Номинальный размер в мм

60, 72 × 72

Класс точности

Класс 2 по стандарту DIN EN 13190

Диапазон шкалы

0...400 °C

Рабочая температура

Окружающая среда: -40...+60 °C

Циферблат

Алюминий, белый, шкала черного цвета

Принцип измерения

Трубка Бурдона

Контакт

Микропереключатель

Тип контакта

1 неподвижный перекидной контакт

Контактный ток

5 A/250 В перем. тока

Электрическое подключение

0,8 x 6,3 мм клеммный блок или разъем AMP

Корпус

Пластмасса, черного цвета

Тип монтажа

Монтаж в панель с помощью монтажной скобы

Степень защиты оболочки

Корпус IP 53, клеммы IP 00

Капилляр

Пластиковая оболочка макс. +120 °C

Медная оплетка макс. +350 °C

Нержавеющая сталь макс. +400 °C

Длина капилляра

Макс. 5 м

Вывод капилляра

Соединение снизу сзади

Опции

- Другие номинальные размеры NS 80, 100, 96 × 96
- Корпус из стали
- Фланец для монтажа на панели
- Защитный кожух IP 51 или IP 54
- Электрический ток 10 А при напряжении 250 В перем. тока
- Другие варианты подключений

Специальные исполнения

Устройства контроля и ограничивающие устройства для теплогенерирующих систем

Конструкция прошла испытания в соответствии со стандартом DIN EN 14597 и директивой по оборудованию, работающему под давлением 97/23/EC/VdTÜV

Допустимые сенсоры температуры

| Сенсор температуры | | Шток | | Рабочая среда | | | | | | |
|--------------------|-------|----------|--------|---------------|--------------------------|--------------------------|--------------------------|--------------------------|----------------------------|----------------------------|
| Модель | Ø, мм | Материал | Модель | Материал | Вода | Масло | Воздух | | | |
| | | | | | p = 16 бар T = 150 °C | p = 32 бар T = 350 °C | p = 16 бар T = 200 °C | p = 32 бар T = 350 °C | без давления T = 350 °C | без давления T = 400 °C |
| SF91 | 6 | Латунь | - | - | x | | | | | |
| SF91 | 6 | Латунь | SH16 | Латунь | x | | | | | |
| SF91 | 6 | Латунь | SH16 | 1.4571 | x | | | x | | x |
| SF91 | 8 | Латунь | - | - | x | | | x | | x |
| SF91 | 8 | Латунь | SH16 | Латунь | x | | | x | | x |
| SF91 | 8 | Латунь | SH16 | 1.4571 | x | x | | x | x | x |
| SF91 | 10 | Латунь | - | - | x | | | x | | x |
| SF91 | 6 | 1.4571 | - | - | x | x | | x | x | x |
| SF91 | 6 | 1.4571 | SH16 | 1.4571 | x | x | | x | x | x |
| SF91 | 8 | 1.4571 | - | - | x | x | | x | x | x |
| SF91 | 8 | 1.4571 | SH16 | 1.4571 | x | x | | x | x | x |
| SF91 | 10 | 1.4571 | - | - | x | x | | x | x | x |

Размеры, мм

Стандартное исполнение

NS 60 (модель SB1560)

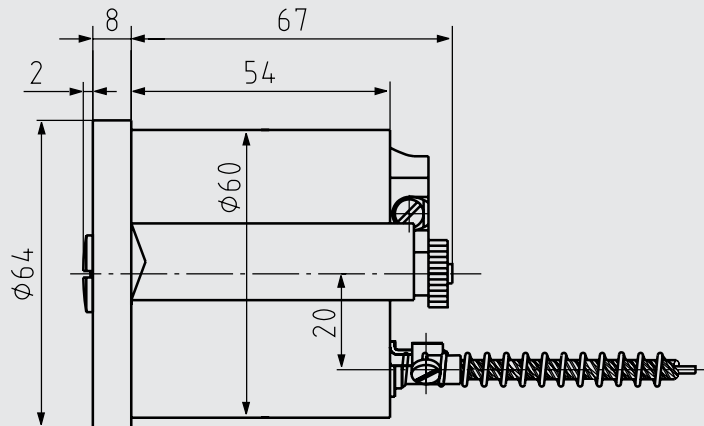

11455765.01

NS 72 x72 (модель SB1572)

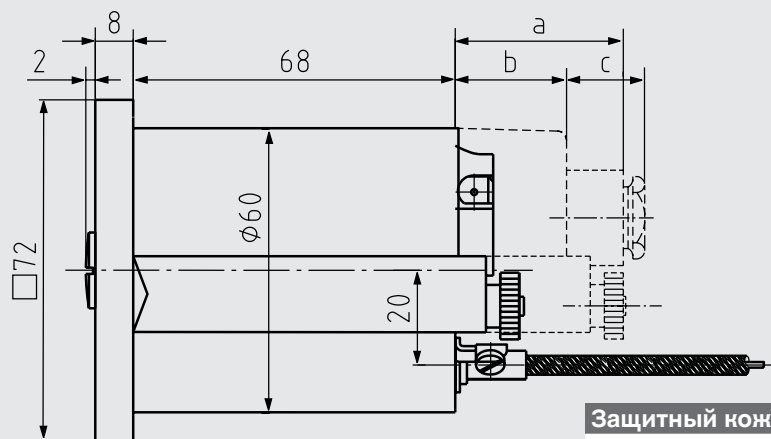

11455773.01

Защитный ножух

| | |
|----------|------|
| a | 38 |
| b | 23,5 |
| c | 22,5 |

Назначение контактов

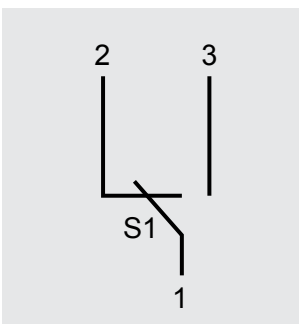

Другие варианты конструкций подключения

Исполнение SF91/SV20 с коническим уплотнением

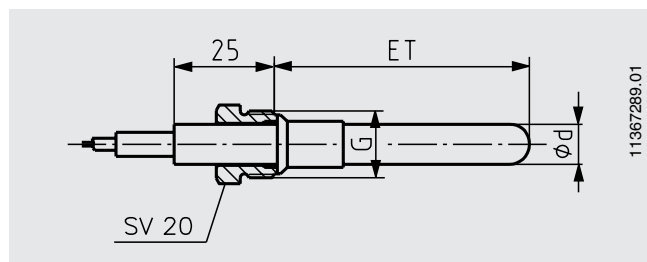

Исполнение SV20 с резьбой M14 × 1,5, M16 × 1,5, M18 × 1,5
G ¼ B, G ⅜ B, G ½ B
Медный сплав, нержавеющая сталь 1.4571
Глубина погружения ET = переменная
Диаметр штока d = 6, 8, и 10 мм

Исполнение SF91/SV19 с фитингом

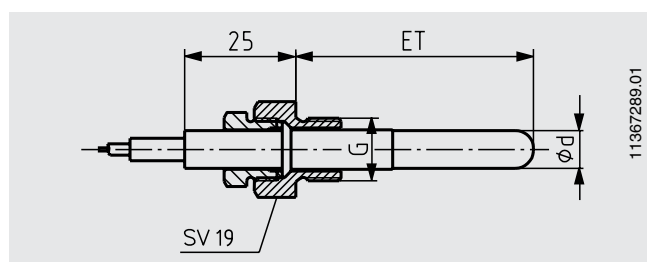

Исполнение SV19 с резьбой M14 × 1,5, M16 × 1,5,
M18 × 1,5, M30 × 1,5
G ¼ B, G ⅜ B, G ½ B, G ¾ B, G 1 B
Медный сплав, нержавеющая сталь 1.4571
Глубина погружения ET = переменная
Диаметр штока d = 6, 8, и 10 мм

Исполнение SF91/SV16 с гильзой

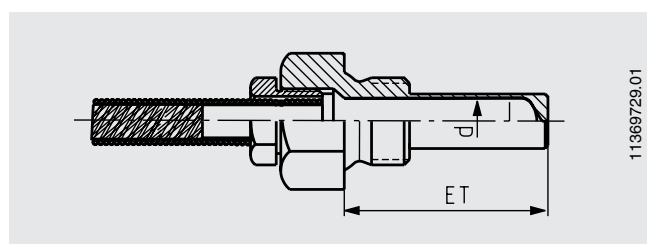

Исполнение SV16 с резьбой G ⅜ B, G ½ B, G ¾ B
Медный сплав, нержавеющая сталь 1.4571
Глубина погружения ET = переменная
Диаметр штока d = 6, 8, и 10 мм

Разрешения

- **Соответствует требованиям по безопасности** (электробезопасность, устойчивость к скачкам давления и т. д.) организации UL, США
- **ГОСТ** (свидетельство об утверждении типа средств измерений), Россия
- **CRN**, сертификат безопасности (электробезопасность, устойчивость к скачкам давления и т. д.), Канада

Сертификаты

- заводской сертификат 2.2 по EN 10204 (например: подтверждение современных технологий изготовления, сертификат на материалы, подтверждение класса точности)
- заводские сертификаты 3.1 по EN 10204 (например: подтверждение материалов смачиваемых металлических частей, подтверждение класса точности)

Информация для заказа

Модель/Номинальный размер/Диапазон измерения/Тип контакта/Точки переключения/Капилляр/Длина капилляра/
Тип соединения/Варианты.

© 2008, компания WIKA Alexander Wiegand SE&Co. KG, все права защищены.
Технические характеристики, указанные в данном документе, были актуальны на момент его публикации.
Компания оставляет за собой право вносить изменения в технические характеристики и материалы своей продукции.

